

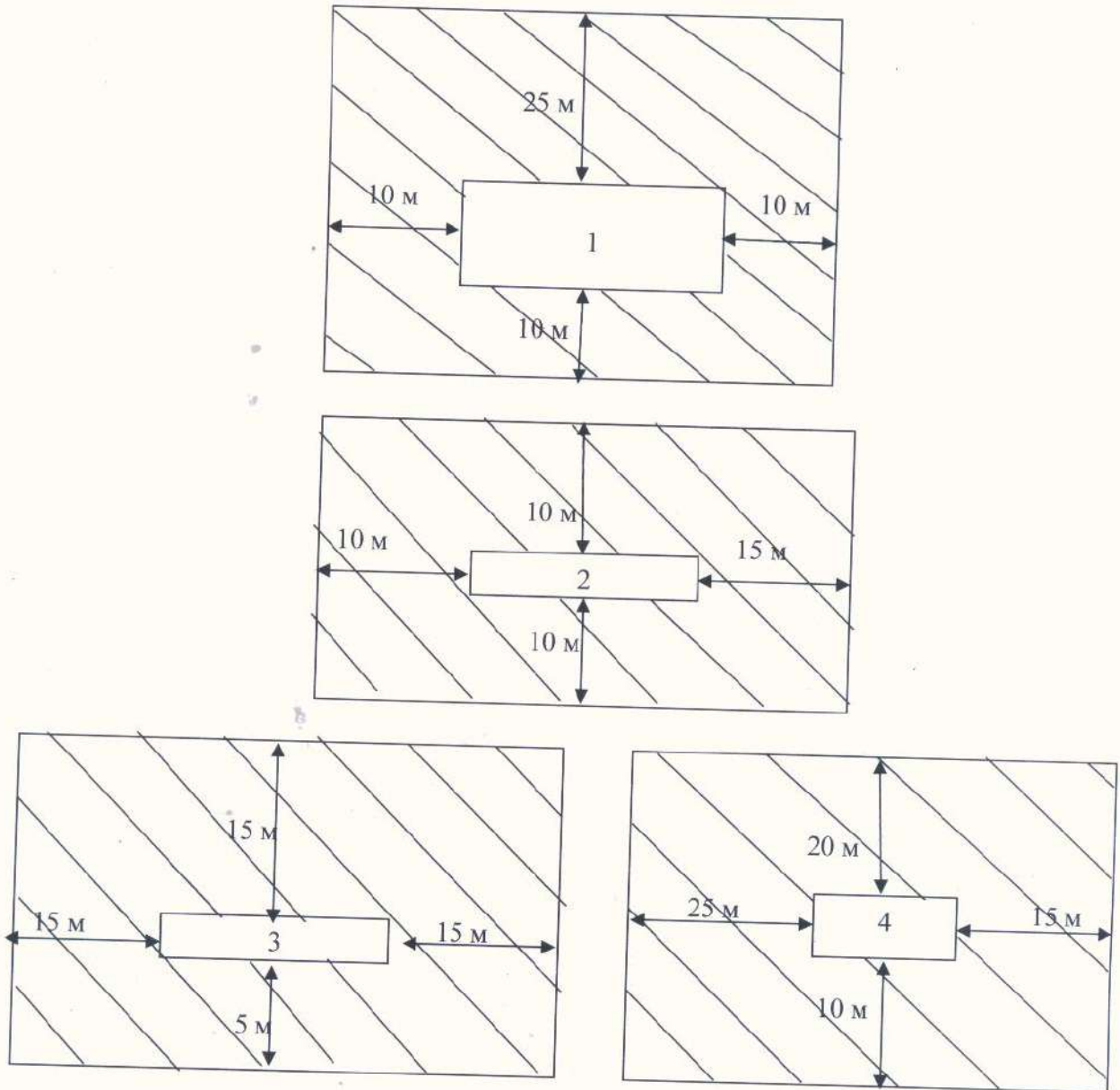

УТВЕРЖДАЮ:  
Глава администрации  
Силинского сельсовета  
Р.Б.Крылов

**Карта-схема границ прилегающей территории по благоустройству к зданиям,  
расположенным по адресу: Нижегородская область, Шатковский район, с. Силино**



**Экспликация:**

1. Церковь с.Силино, ул.Советская, д.47
2. Обелиск с.Силино примерно в 75 метрах на северо-запад от дома 49 по ул.Советская
3. Киоск ИП «Нефедов» с.Силино, ул.Московская, д.26
4. Силинская ОШ с.Силино, ул.Школьная, д.69



Граница прилегающей территории по благоустройству

УТВЕРЖДАЮ:  
 Глава администрации  
 Силинского сельсовета  
 - Р.Б. Крылов

**Карта-схема границ прилегающей территории по благоустройству к зданиям расположенным по адресу: Нижегородская область,  
 Шатковский район, с. Силино**

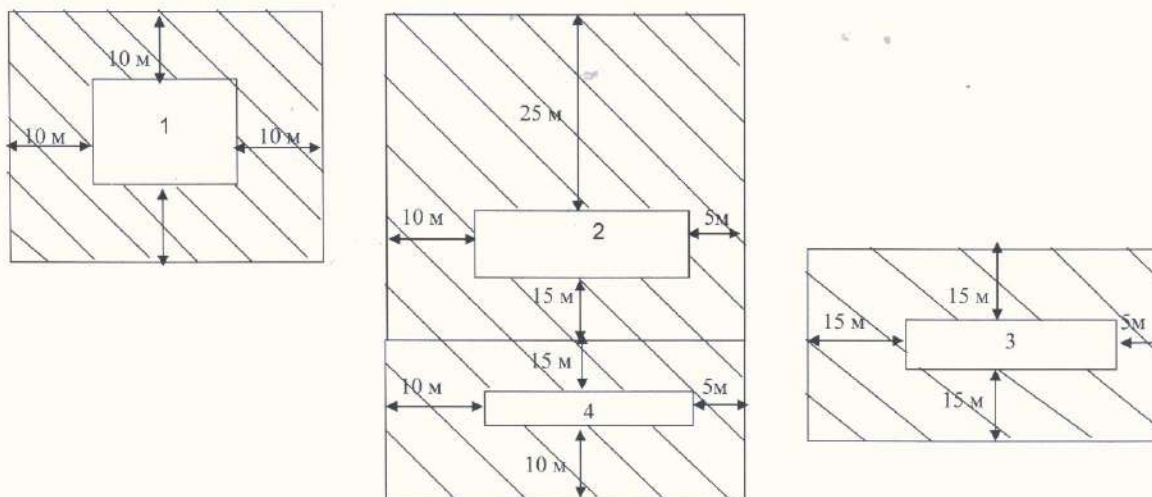

**Экспликация:**

1. Магазин ИП «Маслов» с.Силино, ул.Советская, д.49
2. Дом Культуры с.Силино, ул.Советская, д.48
3. Администрация Силинского сельсовета с.Силино, ул.Советская, д.47
4. Пожарное депо с.Силино, ул.Советская, д.48а

 Граница прилегающей территории по благоустройству



УТВЕРЖДАЮ:  
Глава администрации  
Силинского сельсовета  
*Крылов*  
Р.Б.Крылов

**Карта-схема границ прилегающей территории по благоустройству к зданиям,  
расположенным по адресу: Нижегородская область, Шатковский район, с. Силино**

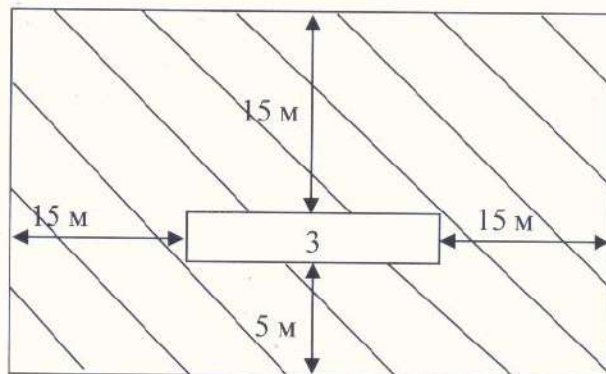
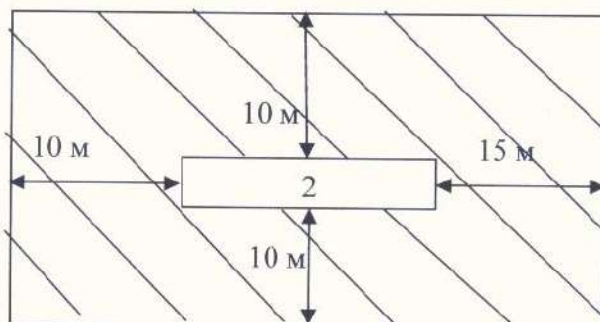
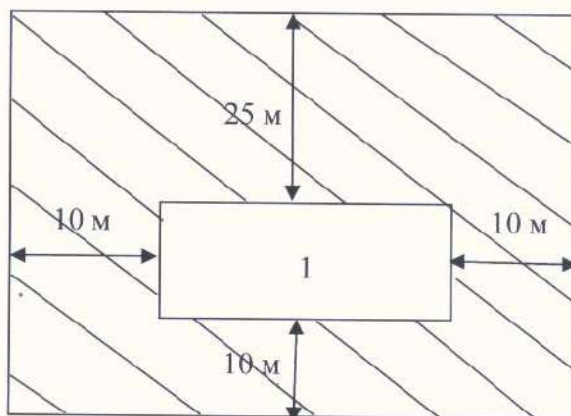

Экспликация:

1. Церковь с.Силино, ул.Советская, д.47
2. Обелиск с.Силино примерно в 75 метрах на северо-запад от дома 49 по ул.Советская
3. Киоск ИП «Нефедов» с.Силино, ул.Московская, д.26

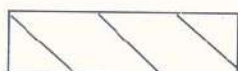

Граница прилегающей территории по благоустройству

**Карта-схема границ прилегающей территории по благоустройству к зданиям,  
 расположенным по адресу: Нижегородская область, Шатковский район, с. Новое,**

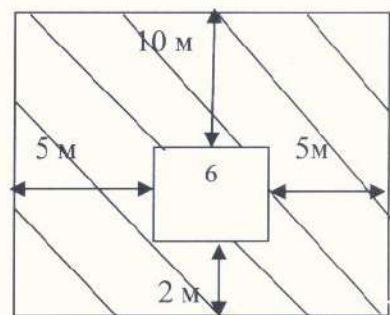
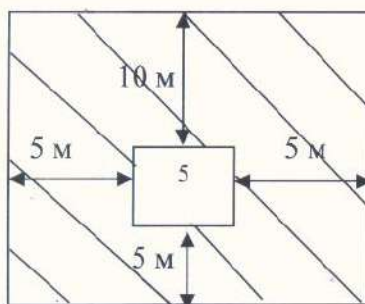
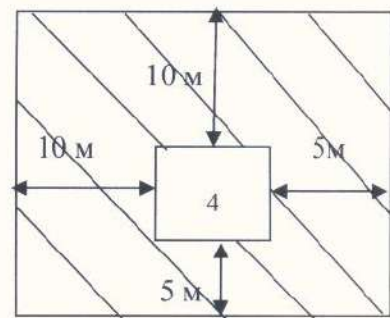
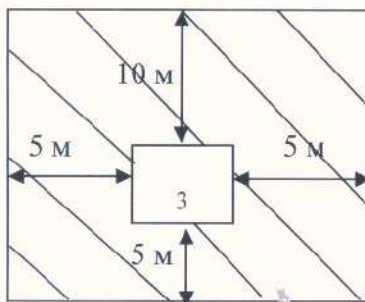
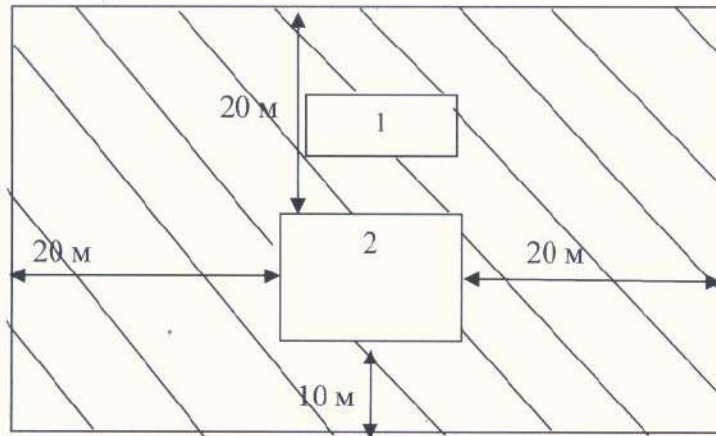

**Экспликация:**

1. Обелиск с.Новое, примерно в 5 метрах на северо-восток от дома 29 по ул.Коммунистическая
2. Сельский клуб с.Новое, ул.Коммунистическая, д.27
3. Магазин РАЙПО с.Новое, ул.Коммунистическая, д.100
4. Ларек ИП «Царапнев» с.Новое, ул.Коммунистическая, д.104
5. Ларек ИП «Борисова» с.Новое, ул.Коммунистическая, д.34
6. Ларек ИП «Быков» с.Новое, ул.Коммунистическая, у д.2



Граница прилегающей территории по благоустройству

УТВЕРЖДАЮ:  
Глава администрации  
Силинского сельсовета  
Р.Б. Крылов

Карта-схема границ прилегающей территории по благоустройству к зданию,  
расположенному по адресу: Нижегородская область, Шатковский район, дер.  
Силинский Майдан, ул. Центральная, д.1

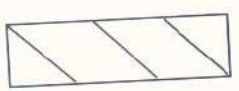
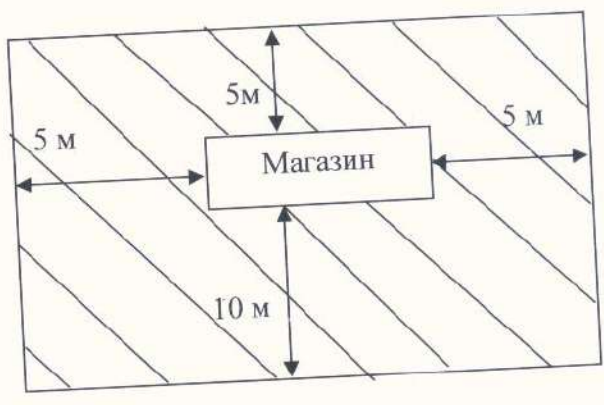

Граница прилегающей территории по благоустройству



**Карта-схема границ прилегающей территории по благоустройству к зданиям,  
расположенным по адресу: Нижегородская область, Шатковский район, с. Калапино,**

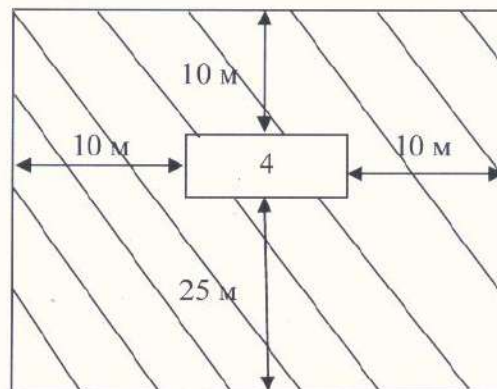
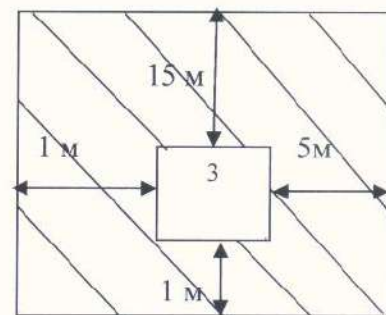
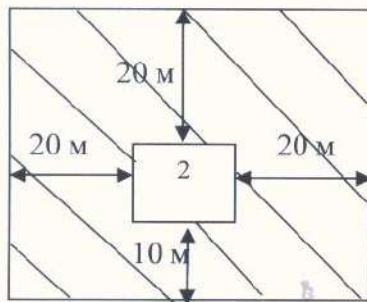
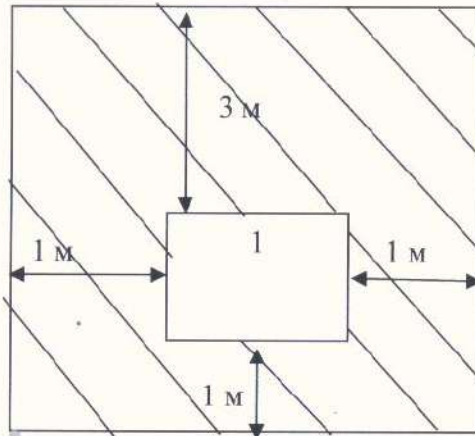

Экспликация:

1. Пожарное депо с.Калапино, ул.Молодежная, примерно в 35 м от ориентира по направлению на юго-запад от д.29
2. Сельский клуб с.Калапино, ул.Молодежная, д.29
3. Ларек ИП «Быков» с.Калапино, ул.Молодежная, у д.24
4. Обелиск с.Калапино, примерно в 180 метрах на северо-восток от дома 29 по ул. Дружбы

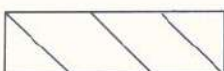

Граница прилегающей территории по благоустройству



16

**Сельский Совет  
Силинского сельсовета  
Шатковского муниципального района  
Нижегородской области**  
**РЕШЕНИЕ**

28.02.2019

№ 3

**О внесении изменений в Правила  
благоустройства и содержания территории  
Силинского сельсовета Шатковского  
муниципального района Нижегородской области  
от 13.03.2015 года № 7**

В соответствии со ст. 45.1 Федерального закона от 06.10.2003 N 131-ФЗ "Об общих принципах организации местного самоуправления в Российской Федерации", Федеральным законом от 24.06.1998 N 89-ФЗ "Об отходах производства и потребления", Законом Нижегородской области от 10.09.2010 N 144-З "Об обеспечении чистоты и порядка на территории Нижегородской области" сельский Совет Силинского сельсовета решил:

1. Внести в Правила благоустройства и содержания территории Силинского сельсовета Шатковского муниципального района Нижегородской области следующие изменения:

1.1. Правила благоустройства и содержания территории Силинского сельсовета Шатковского муниципального района Нижегородской области изложить в новой прилагаемой редакции.

2. Настоящее решение обнародовать путём вывешивания на информационных щитах поселения.

3. Настоящее решение вступает в силу с момента обнародования.

4. Контроль за исполнением настоящего решения оставляю за собой.

Глава местного самоуправления  
Силинского сельсовета  
Шатковского муниципального района



С.В. Самылина

Приложение  
к решению сельского Совета  
Силинского сельсовета  
Шатковского муниципального района  
Нижегородской области  
от 28.02.2019года № 3

**Правила благоустройства и содержания территории Силинского сельсовета  
Шатковского муниципального района Нижегородской области  
(в новой редакции)**

**1. Общие положения**

1.1. Правила благоустройства и обеспечения чистоты и порядка на территории муниципального образования Силинский сельсовет Шатковского муниципального района Нижегородской области (далее – Правила) разработаны в соответствии со ст. 45.1 Федерального закона от 06.10.2003 N 131-ФЗ "Об общих принципах организации местного самоуправления в Российской Федерации", Федеральным законом от 24.06.1998 N 89-ФЗ "Об отходах производства и потребления", Законом Нижегородской области от 10.09.2010 N 144-З "Об обеспечении чистоты и порядка на территории Нижегородской области", Приказом Минстроя России от 13.04.2017 N 711/пр "Об утверждении методических рекомендаций для подготовки правил благоустройства территорий поселений, городских округов, внутригородских районов", Уставом Силинского сельсовета Шатковского муниципального района Нижегородской области.

1.2. Правила устанавливают единые нормы и требования по благоустройству территории муниципального образования Силинский сельсовет Шатковского муниципального района Нижегородской области (далее - Силинский сельсовет, муниципальное образование), в том числе определяют границы прилегающих территорий в соответствии с предельными (максимальными) параметрами прилегающих территорий.

1.3. Настоящие Правила обязательны для исполнения всеми юридическими и физическими лицами на территории муниципального образования.

1.4. В настоящих Правилах используются следующие понятия:

1) благоустройство территории - деятельность по реализации комплекса мероприятий, установленного настоящими Правилами, направленная на обеспечение и повышение комфортности условий проживания граждан, по поддержанию и улучшению санитарного и эстетического состояния территории муниципального образования, по содержанию территорий населенных пунктов Силинского сельсовета и расположенных на их территориях объектов, в том числе территорий общего пользования, земельных участков, зданий, строений, сооружений, прилегающих территорий;

2) бункер-накопитель - стандартная емкость для сбора крупногабаритного и другого мусора объемом свыше 2 кубических метров;

3) владелец объекта - лицо, которому объект принадлежит на праве хозяйственного ведения, праве оперативного управления;

4) временный объект - объект, не отнесенный к объектам капитального строительства, расположенный на земельном участке, предоставленном в



установленном порядке на срок не более 5 лет под торговлю, оказание услуг и другие цели, не связанные с созданием (реконструкцией) объектов капитального строительства, в том числе летние павильоны, торговые павильоны из легковозводимых конструкций или металлоконструкций без заглубленных фундаментов, теплицы, парники, беседки и другие подобные сооружения, объекты мелкорозничной сети, включая тонары, машины и прицепы, с которых ведется торговля, объекты бытового обслуживания и питания, остановочные павильоны, туалеты, гаражи типа "ракушка" или "пенал", автомобильные стоянки, крытые площадки складирования;

5) газон - элемент благоустройства, предназначенный для размещения древесно-кустарниковой и травянистой растительности естественного и (или) искусственного происхождения (остриженной травы);

6) дворовая территория - территория, прилегающая к жилому зданию и ограниченная жилыми зданиями, строениями, сооружениями или ограждениями, включая подходы и подъезды к дому, автостоянки, территории зеленых насаждений, площадки для игр, отдыха и занятий спортом, хозяйственные площадки;

7) домовладение - один или несколько жилых домов и обслуживающие их строения и сооружения, находящиеся на обособленном земельном участке;

8) земляные работы - производство работ, связанных со вскрытием грунта, асфальтового покрытия на глубину более 30 сантиметров (за исключением пахотных работ), забивкой и погружением свай при возведении объектов и сооружений всех видов, подземных и наземных инженерных сетей, коммуникаций, а равно отсыпка грунтом (возведение насыпи) на высоту более 50 сантиметров;

9) колерный паспорт - документ, содержащий характеристики существующих фасадов зданий и сооружений, их фрагментов и деталей;

10) контейнер - стандартная емкость для сбора мусора объемом до 2 кубических метров включительно;

11) контейнерная площадка - специально оборудованная площадка для установки необходимого количества контейнеров с целью сбора и временного хранения мусора;

12) крупногабаритный мусор - отходы производства и потребления размерами более 75 сантиметров на сторону (мебель, бытовая техника, оргтехника, иные техника и устройства, тара, упаковка, предметы сантехники);

13) малые архитектурные формы (далее - МАФ) - объекты уличного или паркового дизайна (урны, декоративные ограждения и скульптуры, светильники, фонтаны, вазы для цветов, уличная мебель (скамьи, беседки, оборудование детских и спортивных площадок и площадок для отдыха) и иные объекты уличного дизайна);

14) мусор - отходы производства и потребления, коммунальные отходы, крупногабаритный мусор, строительный мусор;

15) надлежащее состояние объекта - соответствие характеристик объекта и (или) отдельных его элементов установленным для него требованиям к обеспечению чистоты, порядка, внешнему виду, определенным Законом Нижегородской области от 10.09.2010 N 144-З "Об обеспечении чистоты и порядка на территории Нижегородской области" и муниципальными правовыми актами;

16) обеспечение чистоты и порядка - комплекс мер, направленных на реализацию выполнения требований к надлежащему состоянию объектов и (или) обеспечение соответствия характеристик объекта и (или) отдельных его элементов требованиям, установленным Законом Нижегородской области от 10.09.2010 N 144-З "Об обеспечении чистоты и порядка на территории Нижегородской области" и муниципальными правовыми актами;

17) объект - здания, строения, сооружения, их элементы, территории (в том числе прилегающие), места размещения мусора, элементы инфраструктуры, инженерные сети и коммуникации, водные объекты, зеленые насаждения, технические средства и устройства, другие объекты, к состоянию которых Законом Нижегородской области от 10.09.2010 N 144-З "Об обеспечении чистоты и порядка на территории Нижегородской области", муниципальными правовыми актами

установлены требования.

Приоритетные объекты благоустройства - активно посещаемые или имеющие очевидный потенциал для роста пешеходных потоков территории населенных пунктов муниципального образования, с учетом объективной потребности в развитии тех или иных общественных пространств, экономической эффективности реализации и планов развития муниципального образования;

18) объекты (средства) наружного освещения - осветительные приборы наружного освещения, наружное архитектурное освещение зданий и иллюминация (светильники, прожекторы, архитектурно-художественная подсветка, иные световые системы), установленные на улицах, на специально предназначенных для такого освещения опорах, стенах, перекрытиях зданий и сооружений, парапетах, на металлических, железобетонных и других конструкциях зданий и сооружений и на иных территориях общего пользования, подвешенные на тросах, укрепленные на стенах зданий;

19) отходы производства и потребления - вещества или предметы, которые образованы в процессе производства, выполнения работ, оказания услуг или в процессе потребления, которые удаляются, предназначены для удаления или подлежат удалению в соответствии с федеральным законодательством;

20) пользователь объекта - лицо, которое распоряжается объектом на праве аренды (если владение вещью предусмотрено договором аренды), безвозмездного пользования, праве пожизненного наследуемого владения, праве постоянного (бессрочного) пользования;

21) порядок - нормы общественного поведения субъектов отношений в сфере обеспечения чистоты и порядка по соблюдению требований, установленных Законом Нижегородской области от 10.09.2010 N 144-З "Об обеспечении чистоты и порядка на территории Нижегородской области", муниципальными правовыми актами;

22) прилегающая территория - территория общего пользования, которая прилегает к зданию, строению, сооружению, земельному участку в случае, если такой земельный участок образован, и границы которой определены настоящими Правилами благоустройства территории муниципального образования в соответствии с порядком, установленным Законом Нижегородской области от 10.09.2010 N 144-З "Об обеспечении чистоты и порядка на территории Нижегородской области".

Схема границ прилегающей территории - документ, содержащий схематичное изображение границ прилегающей территории, а также границ соответствующего здания, строения, сооружения, земельного участка с указанием кадастрового номера и (или) адреса здания, строения, сооружения, земельного участка, от которого устанавливаются границы прилегающей территории, площадь прилегающей территории, условный номер прилегающей территории, а также иные данные, предусмотренные настоящими Правилами.

23) проезд - дорога, примыкающая к проезжим частям улиц, разворотным площадкам;

24) ремонтные работы - работы, выполняемые для обеспечения или восстановления работоспособности объектов, к состоянию которых Законом Нижегородской области от 10.09.2010 N 144-З "Об обеспечении чистоты и порядка на территории Нижегородской области", муниципальными правовыми актами установлены требования, состоящие в замене и (или) восстановлении их отдельных частей (элементов);

25) скопление мусора - наличие мусора в результате самовольного или произвольного его сброса (выброса) в местах, не предназначенных для его размещения;

26) средства размещения информации - конструкции, сооружения, плакаты, стенды, световые (электронные) табло, штендеры (выносные конструкции, являющиеся носителями информации, с одной или двумя информационными поверхностями), иные средства и приспособления (в том числе технические),

художественные элементы и носители, предназначенные для распространения информации через визуальное восприятие;

27) субъекты отношений в сфере обеспечения чистоты и порядка - юридические и физические лица (в том числе должностные лица, индивидуальные предприниматели), находящиеся на территории муниципального образования, и (или) осуществляющие деятельность на его территории, и (или) являющиеся собственниками, владельцами, пользователями расположенных на территории муниципального образования земельных участков, зданий, строений и сооружений, на которых возложены обязанности по выполнению требований в сфере обеспечения чистоты и порядка, установленных Законом Нижегородской области от 10.09.2010 N 144-З "Об обеспечении чистоты и порядка на территории Нижегородской области" и муниципальными правовыми актами;

28) твердое покрытие - усовершенствованное покрытие (цементобетонное, асфальтобетонное, из щебня, гравия, обработанных вяжущими материалами) и покрытие переходного типа (из щебня, гравия, шлака, не обработанных вяжущими материалами), из грунтов местных малопрочных материалов, обработанных вяжущими материалами;

29) твердые коммунальные отходы (далее - ТКО) - отходы, образующиеся в жилых помещениях в процессе потребления физическими лицами, а также товары, утратившие свои потребительские свойства в процессе их использования физическими лицами в жилых помещениях в целях удовлетворения личных и бытовых нужд. К ТКО также относятся отходы, образующиеся в процессе деятельности юридических лиц, индивидуальных предпринимателей и подобные по составу отходам, образующимся в жилых помещениях в процессе потребления физическими лицами;

30) территории общего пользования - территории, которыми беспрепятственно пользуется неограниченный круг лиц (в том числе улицы; проезды; береговые полосы водных объектов общего пользования (при наличии));

31) уборка дороги - комплекс работ по поддержанию в чистоте дорожного покрытия, обочин, откосов, сооружений и полосы отвода автомобильной дороги;

32) уборочные работы (уборка) - комплекс мероприятий, связанных с регулярной очисткой объектов от мусора, скоплений мусора, грязи, снега и льда, их сбором и вывозом в специально отведенные для этого места;

33) улица - обустроенная или приспособленная и используемая для движения транспортных средств и пешеходов полоса земли либо поверхность искусственного сооружения, находящаяся в пределах населенных пунктов;

34) урна - емкость для сбора мелкого мусора объемом до 0,3 кубического метра;

35) утреннее время - период времени с 7 до 11 часов; дневное время - период времени с 11 до 18 часов; вечернее время - период времени с 18 до 22 часов; ночное время - период времени с 22 до 7 часов;

36) фасад здания, строения, сооружения - наружная сторона здания, строения, сооружения;

37) чистота - состояние объекта, характеризующее отсутствием внешних признаков загрязнения (в том числе мусора, грязи, песчаных наносов, пыли, снега, наледи), соответствующее требованиям Законом Нижегородской области от 10.09.2010 N 144-З "Об обеспечении чистоты и порядка на территории Нижегородской области" и муниципальных правовых актов.

## **2. Общие требования к состоянию общественных пространств, состоянию и облику зданий различного назначения и разной формы собственности, к имеющимся в муниципальном образовании объектам благоустройства и их отдельным элементам**

2.1. Перечень конструктивных элементов благоустройства на территории общественных пространств включает: твердые виды покрытия, озеленение, скамьи,

урны и малые контейнеры для мусора, уличное техническое оборудование, осветительное оборудование, носители информации, элементы защиты участков озеленения (металлические ограждения, специальные виды покрытий и т. п.).

2.2. Объектами благоустройства на территории жилого назначения являются: общественные пространства, земельные участки многоквартирных домов, детских садов, школ, которые в различных сочетаниях формируют жилые группы.

2.3. Общественные пространства на территориях жилого назначения включают в себя систему пешеходных коммуникаций, участки учреждений обслуживания жилых групп и озелененные территории общего пользования.

2.4. Безопасность общественных пространств на территориях жилого назначения обеспечивается освещенностью.

В рамках решения задачи обеспечения качества комфортной городской среды при создании и благоустройстве освещения и осветительного оборудования рекомендуется учитывать принципы комфортной организации пешеходной среды, в том числе необходимость создания привлекательных и безопасных пешеходных маршрутов, а также обеспечение комфортной среды для общения в местах притяжения людей.

2.5. Перечень элементов благоустройства на территории пешеходных коммуникаций и участков учреждений обслуживания включает: твердые виды покрытия, элементы сопряжения поверхностей, урны, малые контейнеры для мусора, осветительное оборудование.

2.6. Проектирование благоустройства участков жилой застройки производить с учетом коллективного или индивидуального характера пользования придомовой территорией.

2.7. На территории земельного участка многоквартирных домов (многоквартирная застройка) предусматривается: транспортный проезд (проезды), пешеходные коммуникации (основные, второстепенные), площадки (детские, спортивные, для отдыха взрослых), озелененные территории. Если размеры территории участка позволяют, то в границах участка размещаются площадки для выгула собак.

2.8. Детские площадки рекомендуется изолировать от транзитного пешеходного движения, проездов, разворотных площадок, гостевых стоянок, площадок для установки мусоросборников, участков постоянного и временного хранения автотранспортных средств. Подходы к детским площадкам не рекомендуется организовывать с проезжей части.

2.9. Установку информационных конструкций (далее - вывесок), а также размещение иных графических элементов рекомендуется осуществлять в соответствии с утвержденным администрацией Шатковского муниципального района "Административным регламентом на выдачу разрешений на установку рекламных конструкций на территории Шатковского муниципального района Нижегородской области, аннулирование таких разрешений и выдача предписаний о демонтаже самовольно установленных рекламных конструкций", разработанным с учетом части 5.8 статьи 19 Федерального закона от 13.03.2006 N 38-ФЗ "О рекламе".

### **3. Особые требования к доступности городской среды для маломобильных групп населения**

3.1. На объектах благоустройства жилой среды, улиц и дорог, объектов культурно-бытового обслуживания предусматривать доступность среды населенных пунктов муниципального образования для пожилых лиц и инвалидов, оснащение этих объектов элементами и техническими средствами, способствующими передвижению престарелых и инвалидов.

3.2. В числе первоочередных и обязательных требований предусматривать доступность инвалидов во все учреждения социальной защиты населения, а также государственные и муниципальные учреждения, в той или иной степени связанные с решением проблем инвалидов.

При создании доступной для инвалидов среды жизнедеятельности необходимо обеспечивать возможность беспрепятственного передвижения.

3.3. Входные (участки входов в здания) группы зданий жилого и общественного назначения рекомендуется оборудовать осветительным оборудованием, навесом (козырьком), элементами сопряжения поверхностей (ступени и т.п.), устройствами и приспособлениями для перемещения инвалидов и маломобильных групп населения (пандусы, перила и пр.).

3.4. Проектирование, строительство, установка технических средств и оборудования, способствующих передвижению пожилых лиц и инвалидов, осуществляются при новом строительстве заказчиком в соответствии с утвержденной проектной документацией.

3.5. Собственники действующих объектов, которые невозможно полностью приспособить для нужд инвалидов, в соответствии с Федеральным законом от 24.11.1995 N 181-ФЗ "О социальной защите инвалидов в Российской Федерации" обязаны осуществлять по согласованию с общественными объединениями инвалидов меры, обеспечивающие удовлетворение минимальных потребностей инвалидов.

#### **4. Порядок содержания и эксплуатации объектов благоустройства**

4.1. Физические и юридические лица, независимо от организационно-правовых форм, обязаны обеспечивать своевременную и качественную уборку и содержание принадлежащих им на праве собственности или ином вещном праве земельных участков и прилегающих территорий в соответствии с законодательством, настоящими Правилами и муниципальными правовыми актами.

Организация уборки и содержания территорий мест общего пользования населенных пунктов муниципального образования организуется администрацией Силинского сельсовета.

4.1.1. Субъекты отношений в сфере обеспечения чистоты и порядка обязаны производить регулярную уборку территории, находящейся в их ведении, осуществлять вывоз мусора, образующегося в результате осуществления ими хозяйственной и (или) иной деятельности, с целью его утилизации и обезвреживания в установленном законодательством Российской Федерации и законодательством Нижегородской области порядке.

Границы уборки территорий определяются границами земельного участка на основании документов, подтверждающих право собственности, владения, пользования земельным участком, и прилегающей к его границам территории.

Дворовые территории, внутридворовые проезды и тротуары, места массового посещения, иные объекты, к которым в соответствии с Законом Нижегородской области от 10.09.2010 N 144-З "Об обеспечении чистоты и порядка на территории Нижегородской области", нормативными правовыми актами установлены требования к их состоянию, подметаются (очищаются) от мусора, пыли, иных загрязнений, снега и наледи ежедневно.

4.2. Территории, на которых обеспечиваются чистота и порядок, определяются Законом Нижегородской области от 10.09.2010 N 144-З "Об обеспечении чистоты и порядка на территории Нижегородской области", иными нормативными правовыми актами Нижегородской области, муниципальными правовыми актами, настоящими Правилами.

4.3. Порядок определения органами местного самоуправления Силинского сельсовета границ прилегающих территорий:

4.3.1. Границы прилегающих территорий определяются от границ:

1) земельных участков, сведения о границах которых внесены в Единый государственный реестр недвижимости, за исключением случая, установленного подпунктом "б" пункта 2;

2) зданий, строений, сооружений, расположенных на земельных участках:

а) не образованных в соответствии с земельным законодательством Российской Федерации;

б) образованных по границам зданий, строений, сооружений;

в) границы которых подлежат уточнению в соответствии с Федеральным законом от 13 июля 2015 года N 218-ФЗ "О государственной регистрации недвижимости".

4.3.2. Границы прилегающих территорий определяются в настоящих Правилах в соответствии с предельными (максимальными) параметрами прилегающих территорий, установленными пунктом 4.3.7 настоящей части, и отображаются на схемах границ прилегающей территории, утверждаемых правовыми актами администрации муниципального образования.

Подготовка схемы границ прилегающей территории может осуществляться в форме электронного документа.

4.3.3. Схемы границ нескольких прилегающих территорий или всех прилегающих территорий на территории муниципального образования могут быть подготовлены в виде одного документа.

4.3.4. Утвержденные схемы границ прилегающей территории подлежат официальному обнародованию путем вывешивания на информационных щитах поселения и размещению в информационной системе обеспечения градостроительной деятельности.

4.3.5. Границы прилегающей территории, отображенные на схеме границ прилегающей территории, не учитываются при образовании земельного участка, на котором расположен объект капитального строительства, в порядке, установленном земельным законодательством Российской Федерации.

4.3.6. В границы прилегающих территорий не включаются:

1) территории, не относящиеся к территориям общего пользования;

2) территории общего пользования, относящиеся к категориям, которые в соответствии с настоящими Правилами не могут входить в состав прилегающей территории;

3) территории общего пользования, содержание которых является обязанностью их правообладателей в соответствии с федеральным законодательством.

4.3.7. На территории муниципального образования устанавливаются следующие предельные (максимальные) параметры границ прилегающих территорий:

1) не более 3 метров от границ земельных участков, не более 15 метров от границ зданий, строений, сооружений, за исключением случаев, указанных в подпунктах 2 - 11 пункта 4.3.7 Правил;

2) не более 10 метров от границ земельного участка, на котором находится объект индивидуального жилищного строительства, малоэтажный жилой дом блокированной застройки, не более 20 метров от границ объекта индивидуального жилищного строительства, малоэтажного жилого дома блокированной застройки;

3) не более 20 метров от границ земельного участка, на котором находится нежилое здание, строение, сооружение, не более 30 метров от границ нежилого здания, строения, сооружения. Положения указанного подпункта применяются, если иное не предусмотрено в подпунктах 4 - 8 пункта 4.3.7 Правил;

4) не более 25 метров от границ земельного участка, на котором находится стационарный торговый объект, представляющий собой отдельное здание, не более 35 метров от границ стационарного торгового объекта, представляющего собой отдельное здание;

5) не более 10 метров от границ земельного участка, на котором находится временный объект, не более 20 метров от границ временного объекта;

6) не более 15 метров от границ земельного участка, на котором находится спортивное сооружение, не более 25 метров от границ спортивного сооружения;

7) не более 3 метров от границ земельного участка, на котором находится трансформаторная подстанция либо распределительный пункт или иное

предназначенное для осуществления передачи электрической энергии строение, сооружение, не более 8 метров от границ трансформаторной подстанции, распределительного пункта или иного предназначенного для осуществления передачи электрической энергии строения, сооружения;

8) не более 7 метров от границ контейнерной площадки;

9) не более 10 метров от границ земельного участка, на котором находится кладбище;

10) не более 10 метров от границ земельного участка, на котором находится строительная площадка.

4.3.8. Изменение границ прилегающих территорий, отображенных на схемах границ прилегающей территории, осуществляется в порядке, предусмотренном частью 8 статьи 5<sup>1</sup> Закона Нижегородской области от 10.09.2010 N 144-З "Об обеспечении чистоты и порядка на территории Нижегородской области".

4.4. Уборка территории населенных пунктов муниципального образования производится в следующем порядке:

4.4.1. Зимний период уборочных работ устанавливается с 1 ноября текущего календарного года по 15 апреля следующего календарного года. В случае значительного отклонения погодных условий текущей зимы от климатической нормы сроки начала и окончания зимнего периода уборочных работ могут изменяться решением органов местного самоуправления муниципального образования.

4.4.2. Очистка от снега, наледи и обработка в случае гололеда (гололедицы) противогололедным материалом дворовых территорий, проездов, контейнерных площадок и подъездных путей к ним, остановок пассажирского транспорта должна быть выполнена до 7 часов.

4.4.3. В зимний период должны проводиться:

- 1) ежедневное прометание территорий с твердым покрытием;
- 2) ежедневный сбор мусора со всей территории муниципального образования;
- 3) уборка снега в соответствии с требованиями подпункта 4.4.2. пункта 4.4.

Правил;

4) при возникновении скользкости или образовании гололеда - обработка пешеходных дорожек противогололедными материалами, на которые имеются санитарно-эпидемиологические заключения;

5) скалывание наледи по мере образования;

6) уборка мусора из урн по мере накопления;

7) в период таяния снега - рыхление снега и организация отвода талых вод.

4.4.4. Дворовые территории, внутридворовые проезды, места массового посещения, иные объекты, к которым в соответствии с нормативными правовыми актами установлены требования к их состоянию, подметаются (очищаются) от мусора, пыли, иных загрязнений, снега и наледи ежедневно.

4.4.5. Не допускается наличие мусора на любых территориях вне специально установленных мест.

4.4.6. Летний период уборочных работ устанавливается с 16 апреля по 31 октября текущего календарного года, за исключением случаев, предусмотренных подпунктом 4.4.1 Правил.

Уборка дворовых территорий, внутридворовых проездов, иных территорий общего пользования, дорог (в том числе проезжей части, обочин), иных объектов, к которым в соответствии с Законом Нижегородской области от 10.09.2010 N 144-З "Об обеспечении чистоты и порядка на территории Нижегородской области" установлены требования к уборке и содержанию, от мусора, листвы и других видимых загрязнений должна быть завершена до 7 часов.

4.4.7. В период листопада производится сгребание и вывоз опавших листьев с участков дорог и других твердых поверхностей. Сгребание листвы с участков дорог на газоны и другие озелененные территории запрещается.

4.4.8. Высота травяного покрова на территории населенных пунктов муниципального образования (за исключением территории естественных лугов, лесов, склонов рек и оврагов, элементов искусственных ландшафтных композиций,

внутренней территории частных домовладений), а также в полосе отвода автомобильных дорог, городских дорог и имеющих поперечный профиль шоссейных дорог не должна превышать 15 см.

4.4.9. В летний период должны проводиться:

1) ежедневно:

а) прометание территорий с твердым покрытием (придомовые, дворовые территории, хозяйственные, детские, спортивные площадки, дороги, иные объекты);

б) сбор мусора со всей территории;

г) уборка мусора из урн;

2) еженедельно прометание всей территории;

4.4.10. МАФ, уличная мебель, инвентарь на спортивных и детских площадках, ограждения и бордюры должны быть выкрашены и не иметь каких-либо повреждений и следов коррозии.

Дорожное покрытие, обочины дорог должны быть очищены от мусора и загрязнений.

Посадочные площадки остановок пассажирского транспорта должны находиться в чистоте.

4.5. Юридические и физические лица должны соблюдать чистоту и поддерживать порядок на территории своего пребывания и деятельности, территориях домовладений, своевременно производить уборку соответствующих объектов, поддерживать их в надлежащем состоянии, соблюдать нормы, запреты и требования Закона Нижегородской области от 10.09.2010 N 144-З "Об обеспечении чистоты и порядка на территории Нижегородской области", нормативных правовых актов, в том числе муниципальных, в сфере обеспечения чистоты и порядка, заключать договоры на вывоз мусора со специализированными организациями в соответствии с образуемыми ими объемами мусора и рассчитанными нормами накопления.

4.6. Уличное коммунально-бытовое оборудование.

4.6.1. В рамках решения задачи обеспечения качества комфортной городской среды при создании и благоустройстве коммунально-бытового оборудования рекомендуется учитывать принцип обеспечения безопасного удаления отходов без нарушения визуальной среды территории, с исключением негативного воздействия на окружающую среду и здоровье людей.

4.6.2. Рекомендуемый состав улично-коммунального оборудования включает в себя: различные виды мусоросборников - контейнеров и урн. При выборе того или иного вида коммунально-бытового оборудования рекомендуется исходить из целей обеспечения безопасности среды обитания для здоровья человека, экологической безопасности, экономической целесообразности, технологической безопасности, удобства пользования, эргономичности, эстетической привлекательности, сочетания с механизмами, обеспечивающими удаление накопленных отходов.

4.6.3. В многоквартирных домах сбор и вывоз твердых и жидких коммунальных отходов, включая отходы, образующиеся в результате деятельности организаций и индивидуальных предпринимателей, пользующихся нежилыми (встроенными и пристроенными) помещениями в многоквартирном доме, организуется в соответствии с жилищным законодательством.

4.6.4. Временное хранение мусора осуществляется в контейнерах, бункерах-накопителях, урнах в соответствии с санитарными правилами и нормами.

Контейнеры размещаются (устанавливаются) на контейнерных площадках. Тип ограждения, размеры контейнерных площадок, количество контейнеров, бункеров-накопителей, урн определяются органом местного самоуправления самостоятельно в соответствии с установленными им нормативами и генеральной схемой очистки территории населенного пункта муниципального образования.

Информация о местах размещения (оборудования) контейнерных площадок, бункеров-накопителей доводится до сведения юридических и физических лиц администрацией муниципального образования.

Для складирования коммунальных отходов на улицах муниципального



образования рекомендуется применять контейнеры и (или) урны. Урны рекомендуется устанавливать на остановках общественного транспорта.

4.6.5. Количество и объем контейнеров определяется в соответствии с требованиями законодательства об отходах производства и потребления.

4.6.6. Запрещается устанавливать контейнеры и бункеры-накопители на проезжей части, газонах. Во всех случаях целесообразно предусматривать расстановку, не мешающую передвижению пешеходов, проезду инвалидов и детских колясок.

4.6.7. Контейнеры и бункеры-накопители должны находиться в технически исправном состоянии, не иметь повреждений, очагов коррозии, быть герметичными и иметь маркировку с указанием владельца, пользователя либо организации, обслуживающей контейнерную площадку, и организации, осуществляющей вывоз мусора.

4.6.8. Сбор крупногабаритного мусора должен производиться в бункеры-накопители, а при их отсутствии на территории контейнерной площадки должны быть предусмотрены места для складирования крупногабаритного мусора. Такое место и его границы в пределах контейнерной площадки должны быть обозначены соответствующими надписями и обозначениями.

4.6.9. Переполнение контейнеров, бункеров-накопителей мусором не допускается. Переполнением считается заполнение контейнера, бункера-накопителя мусором, превышающим верхнюю границу корпуса контейнера, бункера-накопителя.

4.6.10. Контейнерная площадка должна быть очищена от мусора, находиться в чистоте и порядке, должна иметь с трех сторон чистое ограждение высотой не менее 1,2 метра, препятствующее попаданию мусора на прилегающую к контейнерной площадке территорию, асфальтовое или бетонное покрытие, удобный подъездной путь с твердым покрытием. Допускается изготовление контейнерных площадок по индивидуальным проектам (эскизам).

Территория вокруг контейнерной площадки и бункера-накопителя в радиусе 10 метров должна находиться в чистоте.

4.6.11. На контейнерной площадке должен быть размещен график вывоза мусора с указанием наименования и контактных телефонов вывозящей мусор организации.

4.6.12. Размер контейнерных площадок должен быть рассчитан на установку необходимого числа контейнеров.

На территориях муниципальных образований, в которых организовано раздельное накопление отходов потребления, на контейнерных площадках должны быть размещены контейнеры для определяемых органами местного самоуправления муниципального образования отдельных видов отходов потребления.

4.7. На территории муниципального образования запрещается:

4.7.1. складирование (выброс) и (или) временное хранение мусора, скопление мусора, а также сброс и (или) складирование мусора, отходов спила деревьев, листвы, снега вне специально отведенных мест. Количество специально отведенных мест определяется администрацией муниципального образования;

4.7.2. сжигание мусора (в том числе строительного), опавшей листвы, сухой травы, части деревьев и кустарников, тары, строительных материалов, в том числе в местах производства земляных, строительных, дорожно-ремонтных работ, работ по ремонту инженерных сетей и коммуникаций, строений, зданий и сооружений, фасадов, иных объектов и на прилегающих к ним территориях; разведение костров на озелененных территориях и в лесах, территориях общего пользования (в том числе на дорогах, проездах);

4.7.3. мойка транспортных средств, замена, слив масел, технических жидкостей во дворах жилых домов, на улицах, детских, спортивных, озелененных территориях, пешеходных дорожках и зонах, в границах водоохраных зон (при наличии);

4.7.4. стоянка автотранспортных средств на детских, спортивных площадках, газонах, озелененных территориях. Стоянка транспортных средств не должна препятствовать механизированной уборке, вывозу мусора, движению пешеходов;

4.7.5. сжигание автомобильных покрышек, а также размещение частей транспортной техники вне установленных для этих целей мест;

4.7.6. перемещение на проезжую часть улиц, дорог и прилегающую территорию мусора, смета, счищаемых с дворовых территорий;

4.7.7. сброс (слив) жидких коммунальных отходов вне специально отведенных мест, в том числе в подземные инженерные коммуникации, выброс мусора во дворы, на придомовые территории многоквартирного жилого фонда и частного сектора, прилегающие территории, проезжую часть дорог, а также закапывание и размещение его на указанных территориях;

4.7.8. откачка воды на проезжую часть дорог и в сеть ливневой канализационной системы при ликвидации аварий на водопроводных, канализационных и тепловых сетях;

4.7.9. наклеивание, развешивание, крепление, нанесение краской, размещение иным способом информационных материалов и объявлений рекламного и нерекламного характера вне мест, специально отведенных для этого органами местного самоуправления муниципального образования, собственниками зданий, строений, сооружений, иными уполномоченными лицами и органами; самовольное нанесение надписей, рисунков на стены зданий, строений и сооружений и в иных не предусмотренных для этого местах;

4.7.10. перевозка сыпучих грузов (уголь, песок, камни природные, галька, гравий, щебень, известняк, керамзит, иные материалы), грунта (глина, земля, торф, иные материалы), отходов, спилов деревьев без покрытия тентом, исключающего загрязнение дорог, улиц и прилегающих к ним территорий;

4.7.11. установка шлагбаумов, цепей, столбов, бетонных блоков и плит, других сооружений, устройств и объектов, создающих препятствия или ограничения проходу (движению) пешеходов и (или) проезду автотранспорта и (или) проведению уборочных работ на территориях общего пользования без согласования с органами местного самоуправления муниципального образования;

4.7.12. сброс в контейнеры отходов, не соответствующих назначению данных контейнеров.

4.7.13. Урны должны быть чистыми, окрашенными, не иметь каких-либо повреждений и очагов коррозии.

Переполнение урн мусором не допускается, территория в радиусе 1 метра от урны должна быть чистой.

4.7.14. В целях поддержания чистоты в местах размещения мусора и на прилегающей к ним территории вывоз мусора должен осуществляться при заполнении контейнеров и бункеров-накопителей. На объектах торговли и общественного питания вывоз мусора осуществляется при заполнении контейнеров более двух третей их объема.

4.7.15. Срок вывоза мусора должен составлять не реже 1 раза в 3 дня в зимний период, ежедневно в летний период.

4.8. Требования к состоянию зданий, строений:

4.8.1. Некапитальные нестационарные сооружения рекомендуется размещать на территориях муниципального образования, таким образом, чтобы не мешать пешеходному движению, не ухудшать визуальное восприятие среды населенного пункта и благоустройство территории и застройки. Сооружения предприятий мелкорозничной торговли, бытового обслуживания рекомендуется размещать на территориях пешеходных зон на твердые виды покрытия и оборудовать осветительным оборудованием, урнами и малыми контейнерами для мусора.

4.8.2. При создании некапитальных нестационарных сооружений, выполненных из легких конструкций, не предусматривающих устройство заглубленных фундаментов и подземных сооружений (объекты мелкорозничной торговли, бытового обслуживания, остановочные павильоны, другие объекты

некапитального характера) рекомендуется применять отделочные материалы сооружений, отвечающие архитектурно-художественным требованиям дизайна и освещения, характеру сложившейся среды населенного пункта и условиям долговременной эксплуатации.

4.8.3. Проектирование оформления и оборудования сооружений включает: колористическое решение внешних поверхностей стен, отделку крыши, некоторые вопросы оборудования конструктивных элементов здания (входные группы, цоколи и другое), размещение антенн, водосточных труб, отмостки, домовых знаков, защитных сеток.

4.8.4. Здания и строения должны быть оборудованы домовыми знаками, которые должны находиться в чистоте и исправном состоянии, освещаться в темное время суток. Жилые здания, кроме того, должны быть оборудованы указателями номеров подъездов и козырьковым освещением.

4.8.5. Состав домового знака (наименование улицы, номер дома, иные сведения) на конкретном здании или сооружении и условия его размещения определяются функциональным назначением и местоположением зданий или сооружений относительно улично-дорожной сети. Мостики для перехода через коммуникации должны быть исправными и чистыми.

4.8.6. Кровля зданий, элементы водоотводящей системы, оголовки дымоходов и вентиляционных систем должны находиться в исправном состоянии и не представлять опасности для жителей домов и пешеходов при любых погодных условиях; элементы водоотводящей системы, оголовки дымоходов и вентиляционных систем, иные предусмотренные проектной документацией элементы должны быть в наличии.

В зимний период кровли, водоотводы, крыши подъездов должны быть очищены от снега, наледи и сосулек.

4.8.7. Колористическое решение зданий и сооружений рекомендуется проектировать с учетом концепции общего цветового решения застройки улиц и территорий муниципального образования.

4.8.8. Запрещается самовольное переоборудование фасадов зданий и их конструктивных элементов.

4.9. Требования к состоянию игрового и спортивного оборудования:

4.9.1. игровое оборудование должно быть сертифицировано, соответствовать требованиям санитарно-гигиенических норм, быть удобным в технической эксплуатации;

4.9.2. спортивное оборудование должно быть предназначено для всех возрастных групп населения и размещаться на спортивных, физкультурных площадках либо на специально оборудованных пешеходных коммуникациях (тропы здоровья) в составе рекреационных зон.

4.10. Требования к состоянию наружного освещения:

4.10.1. Освещение улиц, дорог и площадей территорий муниципального образования выполняется в соответствии с нормативными правовыми актами, устанавливающими требования к организации наружного освещения.

4.10.2. Все системы уличного, дворового и других видов наружного освещения должны находиться в исправном состоянии.

4.11. Требования к высадке зеленых насаждений.

4.11.1. На территории населенных пунктов не должна производиться высадка зеленых насаждений, которые могут создавать неблагоприятные условия для жизни, быта, отдыха граждан, причинять вред здоровью, жизни, имуществу юридических и физических лиц.

4.11.2. При проектировании озеленения территории объектов рекомендуется:

- произвести оценку существующей растительности, состояния древесных растений и травянистого покрова;
- произвести выявление сухих поврежденных вредителями древесных растений, разработать мероприятия по их удалению с объектов;
- обеспечивать сохранение травяного покрова, древесно-кустарниковой и

- прибрежной растительности не менее, чем на 80% общей площади зоны отдыха;  
- обеспечивать озеленение и формирование берегов водоема (при наличии).

## **5. Порядок контроля за соблюдением правил благоустройства**

5.1. Контроль за обеспечением чистоты и порядка осуществляет администрация Силинского сельсовета в пределах своих полномочий.

5.2. Граждане, общественные организации вправе осуществлять общественный контроль за обеспечением чистоты и порядка, в том числе посредством участия в подготовке и принятии администрацией Силинского сельсовета и сельским Советом Силинского сельсовета Шатковского муниципального района Нижегородской области, главой местного самоуправления Силинского сельсовета решений, затрагивающих права и законные интересы граждан и юридических лиц, посредством информирования администрации Силинского сельсовета и сельского Совета Силинского сельсовета, главы местного самоуправления Силинского сельсовета о нарушениях законодательства в сфере обеспечения чистоты и порядка.

5.3. Администрация Силинского сельсовета и сельский Совет Силинского сельсовета, глава местного самоуправления Силинского сельсовета принимают нормативные правовые акты, разрабатывают и реализуют мероприятия, направленные на привлечение граждан к осуществлению общественного контроля за обеспечением чистоты и порядка на территории муниципального образования.

## **6. Порядок и механизмы общественного участия в процессе благоустройства**

6.1. Благоустройство территории муниципального образования обеспечивается:

- администрацией Силинского сельсовета, осуществляющей организационную и контролируемую функции;
- организациями, выполняющими работы по содержанию и благоустройству населенных пунктов муниципального образования;
- юридическими лицами и индивидуальными предпринимателями (далее - организации), а также гражданами, осуществляющими содержание принадлежащего им имущества и прилегающих территорий.

6.2. К деятельности по благоустройству территорий относится разработка документации по благоустройству территорий, выполнение мероприятий по благоустройству территорий и содержание объектов благоустройства.

6.3. Участниками деятельности по благоустройству выступают:

- граждане постоянно или временно проживающие на территории муниципального образования, которые формируют запрос на благоустройство и принимают участие в оценке предлагаемых решений. В отдельных случаях граждане участвуют в выполнении работ. Граждане могут быть представлены общественными организациями и объединениями;
- администрация муниципального образования и уполномоченные ею муниципальные учреждения, которые формируют техническое задание, выбирают исполнителей и обеспечивают финансирование в пределах своих полномочий;
- хозяйствующие субъекты (в том числе лица, осуществляющие предпринимательскую деятельность в сфере строительства, торговли и т.д.), осуществляющие деятельность на территории соответствующего муниципального образования, которые могут участвовать в формировании запроса на благоустройство, а также в финансировании мероприятий по благоустройству;
- представители профессионального сообщества, в том числе ландшафтные архитекторы, специалисты по благоустройству и озеленению, архитекторы и дизайнеры, разрабатывающие концепции и проекты благоустройства, рабочую документацию;
- иные заинтересованные в благоустройстве территории лица.

6.4.В подготовке и реализации проектов по благоустройству в целях повышения эффективности расходов на благоустройство и качества реализованных проектов, а также обеспечения сохранности созданных объектов благоустройства, принимают участие жители.

6.5.Участие жителей может быть прямым или опосредованным через общественные организации, в том числе организации, объединяющие профессиональных проектировщиков - архитекторов, ландшафтных архитекторов, дизайнеров, а также ассоциации и объединения предпринимателей. Оно осуществляется путем инициирования проектов по благоустройству территории муниципального образования, участия в мероприятиях по реализации регионального проекта "Формирование комфортной городской среды", а также в обсуждении проектных решений и, в некоторых случаях, реализации принятия решений.

6.6. Решения, касающиеся благоустройства и развития территории муниципального образования, принимаются открыто и гласно, с учетом мнения жителей и иных заинтересованных лиц.

Общественный контроль осуществляется любыми заинтересованными физическими и юридическими лицами, в том числе с использованием технических средств для фото-, видеофиксации, а информационно – телекоммуникационной сети "Интернет". Информация о выявленных и зафиксированных в рамках общественного контроля нарушениях в области благоустройства направляется в администрацию муниципального образования для принятия мер.

6.6. Основными принципами обеспечения чистоты и порядка на территории муниципального образования являются:

6.6.1. обеспечение и защита прав граждан на благоприятные условия проживания, поддержание или восстановление чистоты и порядка;

6.6.2. создание условий для осуществления деятельности, направленной на обеспечение чистоты и порядка;

6.6.3. обеспечение сохранности и надлежащего состояния объектов, расположенных на территории муниципального образования;

6.6.4. приоритет профилактики совершения правонарушений в сфере обеспечения чистоты и порядка;

6.6.5. комплексность мер (организационных, информационно-пропагандистских, социально-экономических, правовых, специальных и иных), направленных на обеспечение соблюдения законодательства в сфере обеспечения чистоты и порядка;

6.6.6. оценка эффективности деятельности органов местного самоуправления Силинского сельсовета по вопросам обеспечения чистоты и порядка на территории соответствующего муниципального образования;

6.6.7. ответственность граждан, должностных и юридических лиц за нарушение законодательства в сфере обеспечения чистоты и порядка;

6.6.8. участие граждан, общественных объединений в обеспечении чистоты и порядка и в решении вопросов в указанной сфере;

6.6.9. открытость и доступность информации о деятельности органов местного самоуправления Силинского сельсовета в сфере обеспечения чистоты и порядка, о состоянии объектов, лицах, на которые возложены обязанности по обеспечению их надлежащего состояния.

6.7. Определение конкретных зон, территорий, объектов для проведения работ по благоустройству, очередность реализации проектов, объемы и источники финансирования устанавливаются в соответствующей муниципальной программе.

6.8. В качестве приоритетных объектов благоустройства выбираются активно посещаемые или имеющие очевидный потенциал для роста пешеходных потоков территории муниципального образования с учетом объективной потребности в развитии тех или иных общественных пространств, экономической эффективности реализации и планов развития муниципального образования.

## **7. Порядок составления дендрологических планов**

7.1. При разработке проектной документации на строительство, капитальный ремонт и реконструкцию объектов благоустройства муниципального образования, в том числе объектов озеленения, необходимо составлять дендроплан, что будет способствовать рациональному размещению проектируемых объектов с целью максимального сохранения здоровых и декоративных растений.

7.2. Разработку проектной документации на строительство, капитальный ремонт и реконструкцию объектов озеленения следует производить на основании геоподосновы с инвентаризационным планом зеленых насаждений на весь участок благоустройства.

7.3. На основании полученных геоподосновы и инвентаризационного плана проектной организацией разрабатывается проект благоустройства территории, где определяются основные планировочные решения и объемы капиталовложений, в том числе на компенсационное озеленение. При этом определяются объемы вырубок и пересадок в целом по участку благоустройства, производится расчет компенсационной стоимости.

7.4. На данной стадии определяется количество деревьев и кустарников, попадающих в зону строительства, без конкретизации на инвентаризационном плане (без разработки дендроплана).

7.5. После утверждения проектно-сметной документации на застройку, капитальный ремонт и реконструкцию благоустройства, в том числе объектов озеленения, разрабатывается рабочий проект с уточнением планировочных решений, инженерных коммуникаций и организации строительства. На этой стадии разрабатывается дендроплан, на котором выделяются зоны работ, наносятся условными обозначениями все древесные и кустарниковые растения, подлежащие сохранению, вырубке и пересадке.

7.6. При разработке дендроплана сохраняется нумерация растений инвентаризационного плана.

## **8. Ответственность юридических лиц и граждан за нарушение правил благоустройства**

8.1. Субъекты, виновные в нарушении настоящих Правил, несут ответственность в соответствии с частью 11 статьи 3.1 Кодекса Нижегородской области об административных правонарушениях.

8.2. Применение мер административной ответственности не освобождает нарушителя от обязанности возмещения причиненного им материального ущерба в соответствии с действующим законодательством и устранения допущенных нарушений.